

LUNA · CENTURY-LINE



Pris på specialmål eller special farve oplyses på forespørgsel.

PRODUKTSPECIFIKATIONER

- Rustfrit stål.
- Bredder: 600 mm.
- 2x20 W halogenspots.
- 2 x stålfiltre.
- Fingertouchregulering.
- Leveres med indbygget motor eller uden motor beregnet til ekstern motor.
- 3 hastigheder + turbo.
- Beregnet til montering under overskab.
- Luna kan også anvendes til centralventilation - se side 102.
- Mulighed for recirkulering.
- Thermex Quickfit (se side 139).

TEKNISKE DATA

- 230 V.
- Wattforbrug: 90 W.
- Luftmængde med indbygget motor: 550 m³/t.*
- Lydniveau: Intern motor: 54 dB (A). **
- Kanaltilslutning: Ø 150 mm.
- * Fritblæsende i.h.t IEC 61591
- ** Lydtryk i.h.t IEC 60704-2-13

MÅLSKITSER

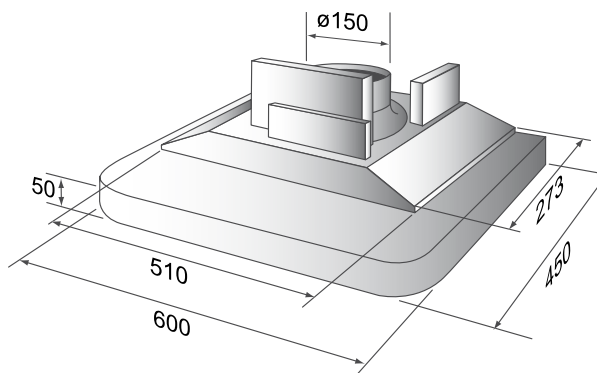

LUNA VÆGMODEL

Bredde	Farve	Varenr.	Pris u/motor	Pris m/ motor
600	Hvid	405.99.4061.x*	8.399,-**	10.199,-
600	Rustfri	405.99.4068.x*	9.099,-**	10.899,-

* Indsæt 2 for indbygget motor eller 3 for uden motor i stedet for x i varenr.

** Hertil lægges prisen for ekstern motor

Leveringstid kan forekomme.

LUNA TIL CENTRALVENTILATION

Bredde	Farve	Varenr.	Pris
600	Hvid	405.99.4061.4	7.999,-
600	Rustfri	405.99.4068.4	8.699,-

TILBEHØR TIL LUNA

Vare	Varenr.	Pris
Kulfilter sæt TFMH 360	535.21.1360.9	80,-
Nanotech, stål	499.99.1012.9	355,-
Fabriks Nanobehandling	401.99.3000.0	2.099,-

EKSTERN MOTOR SE FLAP

Alle priser er inkl. moms og weee-afgift.