

4 FLANGET RENDESTENSKARM OG -RIST

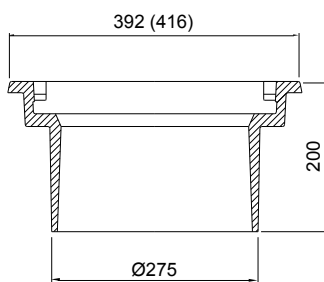

4 flange rendestensskarm til 280 mm brønde.
Karmen kan også bruges til Ø315 mm brønde ved anvendelse af 35 mm O-ring.

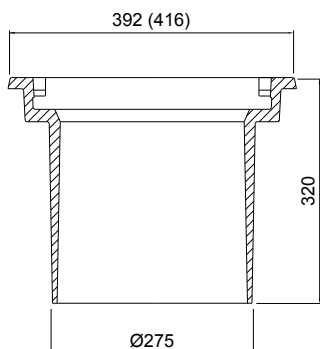

4 flange rendestensskarm med lang skørt til 280 mm brønde.
Karmen kan også bruges til Ø315 mm brønde ved anvendelse af 35 mm O-ring.

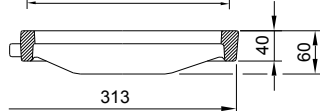

Rist Type 320 selvlåsende når denne lægges i karmen og trædes på plads.
Indløbsareal 320 cm²

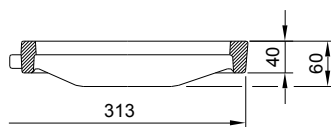

Rist Type 503 selvlåsende når denne lægges i karmen og trædes på plads.
Indløbsareal 503 cm²

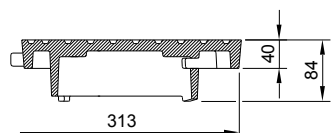

Selvlåsende klappingsfri tæt dæksel med dæmpende indlæg.

Nyhed:

Efter ønske kan riste og dæksler leveres hængslet i karmene.
Løse stifte kan også leveres.

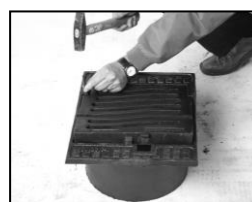

Varenummer:	TUN-nummer:	Beskrivelse:	Materiale:	EN-klasse:	Vægt i Kg:
2220.23.245	5700303	Ø280 Rendestensskarm m.4 flanger	SG-jern	D400	24
2220.23.247	5257505	Ø280 Rendestensskarm m.4 flanger LS	SG-jern	D400	34
2220.21.340	5975556	Rendestensrist Type 320	SG-jern	D400	14
2220.21.345	5249830	Rendestensrist Type 503	SG-jern	D400	13
2220.22.340	5975557	Rendestensdæksel	SG-jern	D400	15
2220.39.004	1306234	Spændstift til hængsling af rist/dæksel			0,10

Tilbehør under faneblad 9